



F.lli SORRENTINO S.n.c.  
Sede Legale Via Belluno n. 39/B 01100 VITERBO  
Cod. Fiscale e Iscriz. Reg. Imprese di Viterbo 00077280568  
R.E.A. di Viterbo n. 49535 - P. Iva 00077280568  
Tel. e fax: 0761.220625 - 0761.34576  
Pec: fratellisorrentinosnc@cert.cna.it  
E-mail: fratellisorrentino@alice.it

Prot. 02/24

Viterbo li 19/02/2024

Spett.le  
Azienda USL Rieti  
Via del Terminillo 42  
02100 - Rieti

Alla c.a. del Ing. Marco Risa

OGGETTO: preventivo

Di seguito alla gentile richiesta, si invia la nostra migliore offerta per la fornitura e posa in opera di Addolcitore Culligan **modello MONARCH MIDI CS150 HE**

L'addolcitore cabinato MIDI AQUA HE è un apparecchio specifico per la rimozione della durezza (Calcio e Magnesio) mediante resine scambiatrici selezionate e adatte al contatto con acqua per uso alimentare, del tipo cationiche forti in ciclo sodico, normalmente rigenerabili con sale marino.

Il sistema di comando a pistone motorizzato è composto da una valvola in materiale anticorrosione, comandata da una centralina elettronica che permette al programma di rigenerazione di essere avviato nelle seguenti modalità:

- temporizzato
- volume di acqua trattata
- volume di acqua trattata con rigenerazione temporizzata (volume domestic).

La valvola di controllo è corredata di un bypass che permette l'esclusione del sistema di addolcimento dalla rete idraulica. Tramite il bypass è possibile utilizzare acqua dura quando richiesta, senza sprecare la disponibilità di acqua addolcita, risparmiando sul consumo di sale.

Il contenitore è realizzato in materiale plastico atossico.

La resina cationica, di qualità alimentare, trattiene il calcare contenuto nell'acqua. Una volta satura, la resina viene rigenerata con cloruro di sodio (sale) per ripristinare la capacità di scambio originale.





F.lli SORRENTINO S.n.c.  
 Sede Legale Via Belluno n. 39/B 01100 VITERBO  
 Cod. Fiscale e Iscriz. Reg. Imprese di Viterbo 00077280568  
 R.E.A. di Viterbo n. 49535 - P. Iva 00077280568  
 Tel. e fax: 0761.220625 - 0761.34576  
 Pec: fratellisorrentinosnc@cert.cna.it  
 E-mail: fratellisorrentino@alice.it

Il dispositivo di riempimento del serbatoio del sale, funzionante a tempo, è dotato di valvola di salamoia con sistema di sicurezza a galleggiante e raccordo di troppo pieno, da collegare allo scarico, per prevenire ogni possibile fuoriuscita d'acqua dal contenitore del sale.

Modello	Capacità di Rigenerazione				Cullex		Portata nominale			In-Out	Sale	Peso	Peso Sped.	Pressione Operativa
	Minima		Massima		Resine	Litri	Pressione di Servizio							
	m <sup>3</sup> x'f	Salte	m <sup>3</sup> x'f	Salte			Lt/min	Bar	Ø					
<b>Midi HE</b>	47.88	1.26	68.4	1.8	12	59	1	¾"	18	17,00	23,00	1.5 - 5		

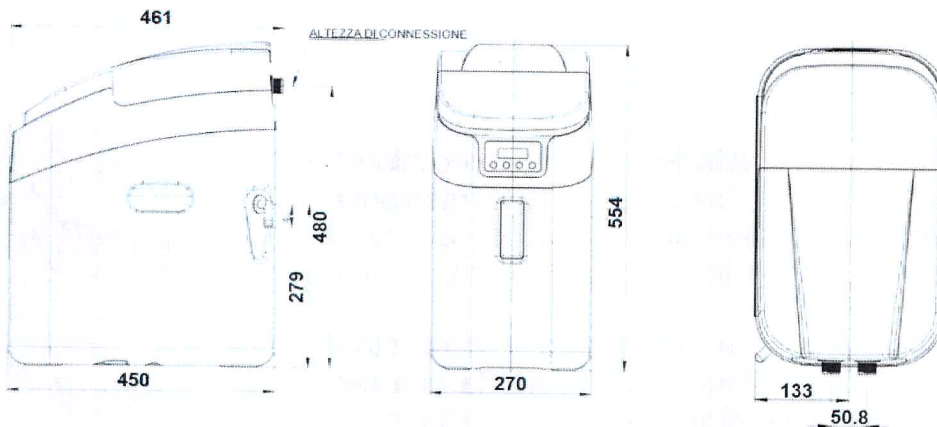

**Q.TA' n. 2** € 4.130,00  
 sconto 5% € 206,50 € **3.923,50 + Iva**

**CONDIZIONI GENERALI**

Iva di legge  
 Trasporto ed imballo  
 Opere murarie in genere  
 Messa in funzione  
 Garanzia  
 e ciò sopra non specificatamente elencato.

: ESCLUSA  
 : COMPRESI  
 : ESCLUSE  
 : COMPRESA  
 : come da normativa Europea

F.lli SORRENTINO s.n.c.  
 Via Belluno 39/B - 01100 Viterbo  
 C.F. e P. IVA: 00077280568  
 ☎ 0761.220625 - 0761.344576